

Steuergerät STG 01

- Auswertung der Rauchschalter und Druckknopftaster
- Freie Ansteuerungsmöglichkeiten über 24 V DC Kontakte
- Ansteuerung akustischer und optischer Signalgeber
- Steuerung mit Alarmspeicherung

Appareil de commande STG 01

- Exploitation des détecteurs de fumée contacteurs et des manipulateurs à bouton-poussoir
- Libre choix des commandes au moyen de contacts 24 V DC
- Commande de transmetteurs de signaux acoustiques et optiques
- Commande avec mémorisation d'alarme

STG 01 Control Unit

- Evaluation of smoke switches and manual alarm buttons
- Free control options using 24 V DC contacts
- For controlling acoustic and optical alarm units
- Controller with alarm memory



Das Steuergerät STG 01 wird vorzugsweise im Bereich der maschinellen Entrauchung eingesetzt. Die automatische Auslösung erfolgt durch den optischen Rauchschalter ORS 142. Zur manuellen Ansteuerung steht der Druckknopftaster DKT 02 zur Verfügung. Es sind die länderspezifischen Vorschriften zu beachten

L'appareil de commande STG 01 s'utilise en particulier dans le domaine du désenfumage mécanique. Il se déclenche automatiquement par l'intermédiaire du détecteur de fumée contacteur optique ORS 142. Le manipulateur à bouton-poussoir DKT 02 sert à l'activation manuelle.

The Control Unit STG 01 is intended for use in areas where there is forced ventilation for smoke removal. Automatic triggering is by means of the optical smoke switch ORS 142. For manual operation, an alarm button DKT 02 or is available. Specific national rules and regulations must be observed.

Aufbau/Funktion

Das Steuergerät STG 01 besteht aus einem Kunststoffgehäuse mit eingebautem Schaltnetzteil NAG 03 und der Steuerplatine TSK 01.

Die Steuerplatine verfügt über geschaltete 24 V DC Ausgänge für die Ansteuerung von Entrauchungsklapfen und Zulufteinrichtungen. Für die Aufschaltung der Rauchschalter und der Druckknopftaster sind separate Anschlussklemmen vorhanden. Es können bis zu 32 Rauchschalter ORS 142 angeschlossen werden.

Hierbei ist der zur Verfügung stehende Gesamtstrom von 800 mA zu beachten.

Für die Ansteuerung akustischer und optischer Signalgeber sind weitere Anschlussklemmen vorhanden.

Die Betriebs- und Alarmanzeige erfolgt über optische Anzeigen am STG 01 und an den Druckknopftastern. Auf dem Schaltnetzteil steht ein potenzialfreier Alarmkontakt zur Verfügung, über welchen z.B. ein Drehstromschütz für den Ventilator angesteuert werden kann. Über einen vorgesehenen Einbauplatz kann das STG 01 um eine Relaiskarte RAK 01 ergänzt werden. Das RAK 01 bietet zusätzlich 2 potenzialfreie Alarmkontakte zur freien Verwendung.

Construction/Fonctionnement

L'appareil de commande STG 01 se compose d'un boîtier en matière synthétique avec bloc à découpage NAG 03 intégré et du circuit imprimé de commande TSK 01.

Le circuit imprimé de commande possède des sorties actives 24 V DC pour la commande de clapets de désenfumage et de dispositifs d'amenée d'air. Il existe des bornes d'alimentation séparées pour l'activation des détecteurs de fumée contacteurs et des manipulateurs à bouton-poussoir. Jusqu'à 32 détecteurs de fumée contacteurs ORS 142 peuvent être branchés. Il faut tenir compte du courant total disponible de 800 mA.

D'autres bornes d'alimentation sont présentes pour la commande de transmetteurs de signaux acoustiques et optiques.

Le fonctionnement et l'alarme sont indiqués par des affichages optiques sur la STG 01 et sur les manipulateurs à bouton-poussoir. Sur le bloc à découpage se trouve un contact d'alarme sans potentiel permettant p.e. d'activer un contacteur triphasé pour le ventilateur. La STG 01 peut être complétée par une carte relais RAK 01 dont l'emplacement est prévu. La RAK 01 possède 2 contacts d'alarme sans potentiel supplémentaires que l'on peut utiliser à sa convenance.

Design/function

The control unit STG 01 consists of a plastic housing containing a mains unit NAG 03 and the controller PCB TSK 01.

The circuit board has switched 24 V DC outputs for controlling smoke-removal flaps and air-supply equipment. For connecting smoke switches and manual alarm buttons, there are separate terminals. Up to 32 type ORS 142 smoke switches can be connected, but the total available current of 800 mA must be taken into consideration.

There are further terminals for controlling acoustic and optical alarm units.

The operating and alarm indications are by means of optical display lamps on the STG 01 and on manual alarm buttons. On the mains unit, there is a potential-free alarm contact, which can, for example, be used to control a 3-phase contactor for the ventilator. Space is available for installing a relay board RAK 01 to extend the STG 01. The RAK 01 provides 2 additional potential-free alarm contacts, which can be used as required.

Technische Daten/Caractéristiques techniques/Technical data

230 V AC	Eingangsnennspannung	Tension nominale d'arrivée	Nominal supply voltage
50/60 Hz	Nennfrequenz	Fréquence nominale	Nominal frequency
46 VA	Leistungsaufnahme	Puissance absorbée	Power consumption
24 V DC	Ausgangsnennspannung	Tension nominale de sortie	Nominal output voltage
max. 800 mA	Ausgangsstrom	Courant de sortie	Output current
max. 19 W	Ausgangsleistung	Puissance de sortie	Output power
Relais 1/Relais 1/Relay 1 type	Potentialfreier Wechsler	Contact inverseur, ex. de pot.	Volt-free changeover contact
max. 250 V AC	Schaltspannung	Tension commutatrice	Switched voltage
max. 5 A bei/en cas de/@ 250 V AC	Schaltstrom	Courant de commutation	Switched current
max. 3 A bei/en cas de/@ 30 V DC	Schaltstrom	Courant de commutation	Switched current
max. 5 A bei/en cas de/@ 24 V DC	Schaltstrom	Courant de commutation	Switched current
+ 5 bis/à/to + 40 °C	Betriebsumgebungstemperatur	Température ambiante d'exploitation	Ambient operating temperature
IP 40	Schutzart	Type de protection	Ingress protection
„II“	Schutzklasse	Classe de protection	Protection class
„II“	ÜeSpKat.	Cat. de surtension	Overvoltage category
2	Verschmutzungsgrad	Degré de pollution	Level of pollution
Kunststoff/Plastique/plastic	Gehäuse	Boîtier	Enclosure
Aufputz/sur crépi/surface	Montage	Montage	Mounting
senkrecht/verticale/vertical	Einbaulage	Position de montage	Orientation
5 x max. Ø 18 mm	Kabeleinführungen oben	Entrées de câbles en haut	Cable entries, top
5 x max. Ø 18 mm	Kabeleinführungen unten	Entrées de câbles en bas	Cable entries, bottom

Maßbild/Plan coté/Dimensioned drawing

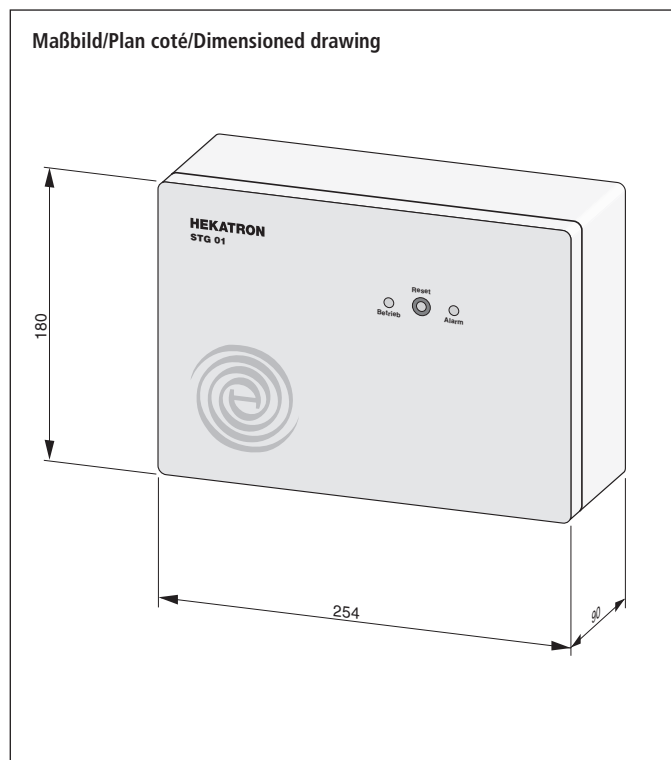

Innenansicht/Vue l'intérieure/Interior view

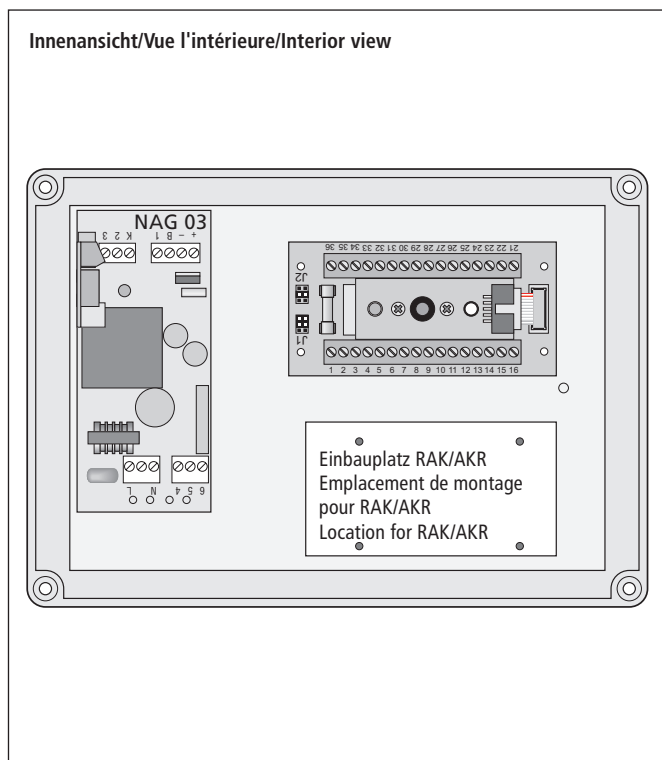

Bestelldaten/Références/Ordering data

5 300 615	STG 01	Steuergerät	Appareil de commande	Control unit
4 300 385	RAK 01	Relaiskarte	Carte relais	Relay board
5 000 552	ORS 142	Optischer Rauchschalter	Détecteur de fumée optique	Optical smoke switch
5 000 350	143 A	Socket für Aufputzmontage	Socle pour montage sur crépi	Socket for surface mounting
6 200 246	DKT 02 or	Druckknopfmelder orange	Manipulateur à bouton-poussoir	Manual alarm button, orange

Technische Änderungen sowie Liefermöglichkeiten vorbehalten.

Sous réserve de modifications techniques ainsi que de possibilités de livraison.

Specifications subject to change without notice. Delivery subject to availability.

www.hekatron.de
rs-info@hekatron.de

Hekatron Vertriebs GmbH
Brühlmatten 9
D-79295 Sulzburg
Telefon (0 76 34) 500-2 64
Telefax (0 76 34) 500-3 23

HEKATRON

Ein Unternehmen der
Securitas Gruppe Schweiz

Une entreprise du
Groupe Securitas Suisse

A member of the
Securitas Group Switzerland